



RECUPERO DELLA MOLE VANVITELLIANA
2° lotto (Interventi 3) - Restauro e recupero dei due ultimi
lati della Mole: lato terra (B-C) e lato Porta Pia (C-D)
PROGETTO ESECUTIVO ARCHITETTONICO

PROSPETTO CORTE ESTERNA LATO B-C
INTERVENTI SULLE MURATURE

progetto, redatto e coordinato da Studio di Architettura Urbanistica, Spazio Monumentale, alla
Direzione Lavori: Patrimonio, Gabe e Appalti, Sport - Dirigente Ing. Ermanno Fontolanì

1 maggio 2017

progettati e redattori: Ing. Paolo Marzocchini
Coordinatore: Gian. Luciano Mariani
Collaboratori: Ing. Massimo Cini

elaborati grafici: Gian. Marco De Santis
Disegnato: Gian. Marco De Santis

collaboratori del gruppo: Gian. Paolo Marzocchini
Ing. Diego Traversari

coordinatore e direttore
di studio: Ing. Luca Bertagna
Ing. Anna Silvestri
responsabile del progetto:
Arch. Valerio Carrivaga, Valerio

TAV.09A

Scala: 1:100

PARTICOLARE A - TAGLIO DELLA CORNICE

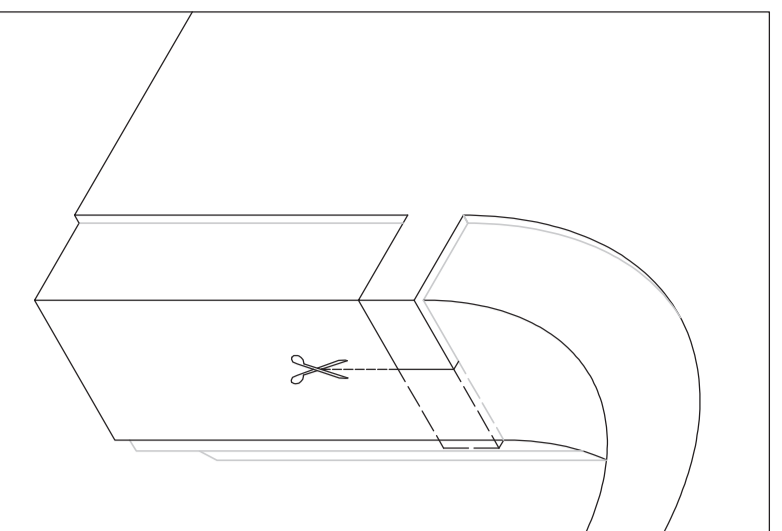

INTESSI DA REALIZZARE CON SECONDO STRALCIO FUNZIONALE

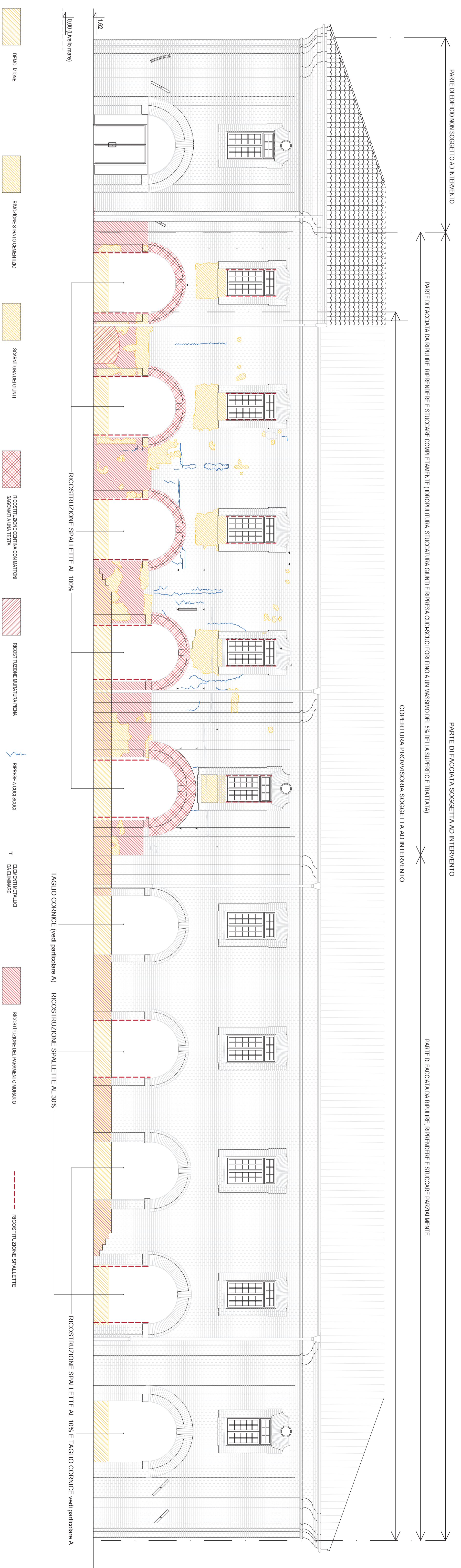
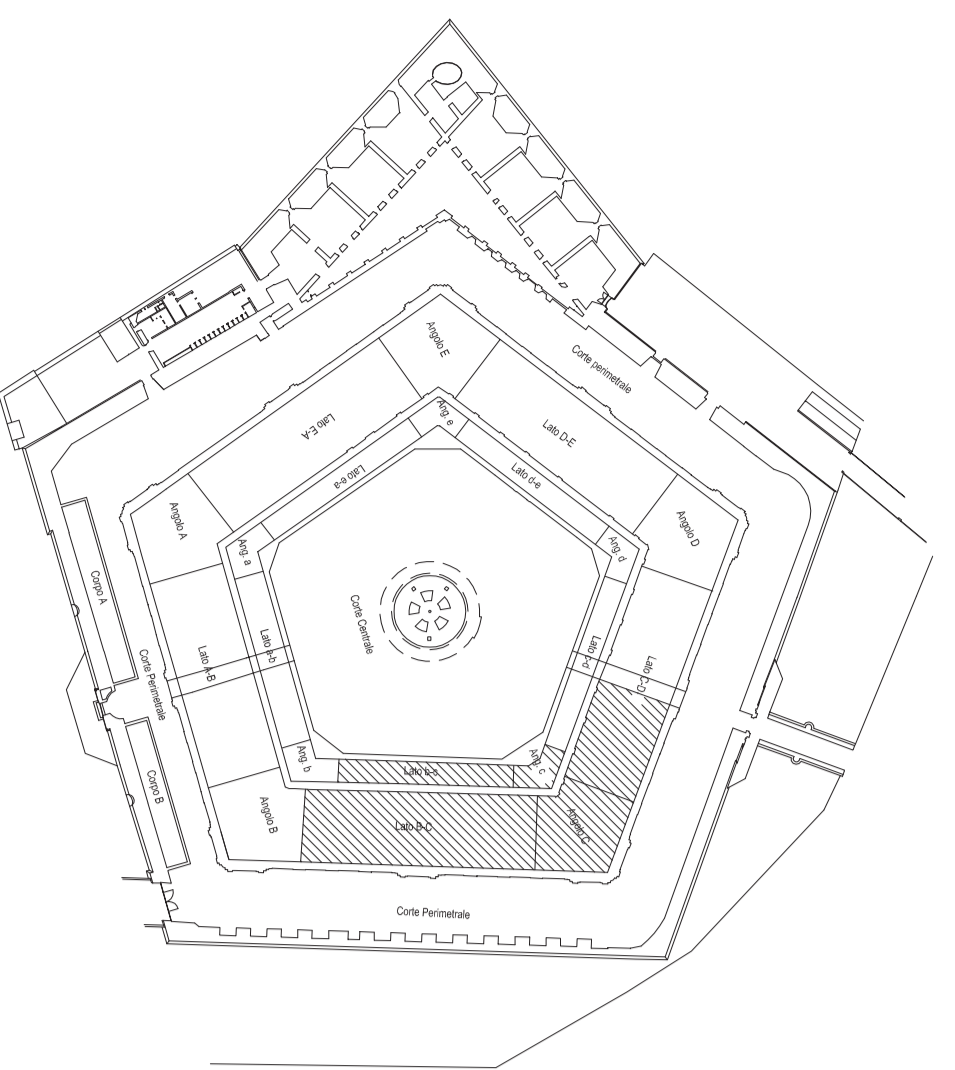

Interventi sulle murature prospetto corte esterna lato B - C

